

# metos

## MIKROVÅGSUGN

Modeller: HDC, MDC, DEC

### Installations- och bruksanvisningar

Översättning av tillverkarens anvisningar

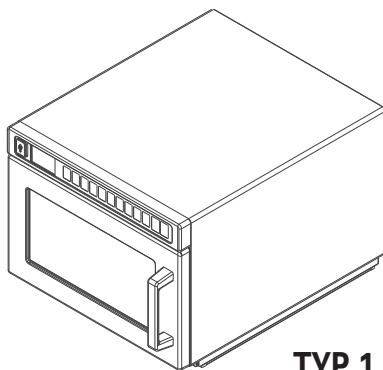

TYP 1

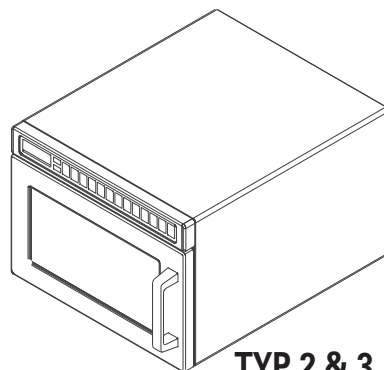

TYP 2 & 3

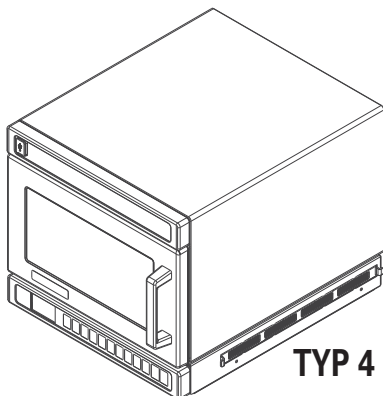

TYP 4

## INNEHÅLLSFÖRTECKNING

<b>VIKTIGA SÄKERHETSFÖRESKRIFTER .....</b>	<b>4</b>
<b>Jordning och installation.....</b>	<b>7</b>
<b>TYP 1 och 4.....</b>	<b>9</b>
<b>Styrpanelen och funktioner.....</b>	<b>9</b>
<b>Tillagnings- och programmeringsfunktioner.....</b>	<b>10</b>
Metoder för matlagning och programmering .....	10
<b>Användning.....</b>	<b>11</b>
Quantity Prompt (utvalda modeller) .....	12
<b>Programmeringsskärmar .....</b>	<b>13</b>
Programmeringsläge .....	13
Programinmatning .....	14
Redigera namn .....	14
Manuellt programmeringsläge .....	15
Manuell programmering av flera steg .....	15
X2 programmering .....	16
Programmering av mappar (tillval) .....	16
Exportera meny via USB-minne .....	17
Importera meny via USB-minne .....	17
Uppdatering av programvaran .....	18
<b>Användarinställningar.....</b>	<b>19</b>
För att komma åt och ändra användarinställningar .....	19
<b>TYP 2 och 3.....</b>	<b>20</b>
<b>Styrpanel och funktioner.....</b>	<b>20</b>
Styrpanel.....	20
Programmeringsfunktioner .....	20
<b>Användarinställningar.....</b>	<b>24</b>
<b>Riktlinjer för matlagning .....</b>	<b>25</b>
<b>Skötsel och rengöring .....</b>	<b>28</b>
Dagligt underhåll och rengöring.....	29
Underhåll och rengöring en gång i veckan.....	30
Underhåll och rengöring en gång i månaden.....	30
Innan servicepersonal tillkallas.....	31

När du kontaktar Amana, uppge produktinformation.

Produktinformation finns på ugnens märkplåt.

Anteckna följande information:

Modellnummer:

Tillverkningsnummer: \_\_\_\_\_

Serie- eller S/N-nummer: \_\_\_\_\_

Inköpsdatum: \_\_\_\_\_

Återförsäljarens namn och adress: \_\_\_\_\_

\_\_\_\_\_

\_\_\_\_\_

\_\_\_\_\_

Om du har frågor eller vill komma i kontakt med en auktoriserad Amana serviceperson, ring Metos Garantiservice måste utföras av en auktoriserad serviceperson.

Amana rekommenderar vidare att en auktoriserad serviceperson kontaktas om service behövs efter garantins utgång.

**Innan du använder ugnen bör du läsa igenom säkerhetsanvisningarna som medföljer ugnen.**

**Informationen här kan ändras utan föregående meddelande. Fel kan korrigeras.**

## VIKTIGA SÄKERHETSFORESKRIFTER



### Känn igen denna symbol som ett SÄKERHETS-meddelande

Vid användning av elektrisk utrustning måste grundläggande säkerhetsföreskrifter iakttas för att minska risk för brännskada, elektrisk stöt, brand eller personskada.

1. LÄS alla anvisningar innan utrustningen används
2. LÄS OCH IAKTTAG de specifika "FÖRSIKTIGHETSÅTGÄRDER FÖR ATT UNDVIKA EVENTUELL EX-  
PONERING FÖR STORA MÄNGDER MIKROVÅGSENERGI" på denna sida.
3. Denna utrustning MÅSTE JORDAS. Får endast anslutas till korrekt JORDAT uttag. Se "JORDNINGS-  
ANVISNINGAR".
4. Denna ugn får ENDAST placeras eller installeras i enlighet med installationsföreskrifterna i denna  
handbok.
5. Vätskor eller andra livsmedel får INTE värmas i förseglade behållare eftersom de kan explodera.
6. Ägg i skal och hela hårdkokta ägg bör INTE värmas i mikrovågsugnar eftersom de kan explodera även  
efter att mikrovågsugnen har upphört.
7. Denna ugn får ENDAST användas i enlighet med den avsedda användningen enligt beskrivningen i  
denna handbok. Använd ej frätande kemikalier eller ångor i denna ugn. Denna typ av ugn är särskilt  
utformad för att värma upp, tillaga eller torka mat. Den är ej avsedd för industriellt eller laboratorie-  
bruk.
8. Personer (inberäknat barn) vars fysiska eller psykiska färdigheter eller kunnande inte är tillräckliga bör  
inte använda apparaten utan övervakning av en för säkerheten ansvarig person.
9. Barn bör övervakas så de inte kommer åt att leka med apparaten.
10. Underlåtenhet att hålla ugnen i ett rent tillstånd kan leda till att ugnens ytor skadas vilket kan påverka  
apparatens livslängd negativt och eventuellt leda till en farlig situation.
11. Läs anvisningarna för rengöring av ugnsluckan i kapitlet "Skötsel och rengöring" i denna manual.
12. Värm INTE nappflaskor i ugnen. Burkar med barnmat skall öppnas innan de värms upp och innehållet  
skall röras om innan det serveras för att undvika brännskador.
13. ANVÄND EJ denna ugn om den har en skadad sladd eller stickkontakt, om den ej fungerar ordentligt  
eller om utrustningen har skadats eller tappats.
14. Denna utrustning, inklusive nätsladd, får ENDAST servas av behörig servicepersonal. Särskilda verk-  
tyg krävs för service av ugnen. Kontakta närmaste auktoriserade servicecenter för undersökning,  
reparation och justering.
15. TÄCK EJ ÖVER eller blockera filter eller andra öppningar i ugnen.
16. FÖRVARA EJ denna ugn utomhus. ANVÄND EJ denna produkt i närheten av vatten – till exempel en  
köksbänk, i fuktiga källarutrymmen eller i närheten av en simbassäng eller liknande.
17. SÄNK EJ NED sladd eller stickkontakt i vatten.
18. Håll sladden BORTA från UPPHETTADE ytor.
19. LÅT EJ sladden hänga över kanten på ett bord eller en bänk.
20. Endast avsedd för kommersiellt bruk.
21. Apparaten får INTE rengöras med vattenstråle eller ångrengörare.

## FÖRSIKTIGHETSÅTGÄRDER FÖR ATT UNDVIKA EVENTUELL EXPONERING FÖR STORA MÄNGDER MIKROVÅGSENERGI

- A. **FÖRSÖK INTE** använda denna ugn med luckan öppen eftersom detta kan leda till skadlig exponering för mikrovägsenergi. Det är viktigt att inte bryta eller förstöra säkerhetslåsen.
- B. **PLACERA EJ** något objekt mellan ugnens framsida och ugnsluckan så att smuts eller rengöringsmedel kan ansamlas på tätningstytorna.
- C. **ANVÄND EJ** ugnen om den är skadad. Det är särskilt viktigt att ugnsluckan kan stängas ordentligt och att inga skador finns på:
  - 1. ugnsluckan (böjd)
  - 2. gångjärn och lås (trasiga eller lösa)
  - 3. ugnsluckans tätningar och tätningstyor.
- D. Ugnen skall ej justeras eller repareras av någon annan än behörig servicepersonal.

### SPARA DESSA ANVISNINGAR



#### VARNING

För att undvika risk för brand inuti ugnen:

- A. **TILLAGA EJ** mat för länge. Passa ugnen noga om papper, plast eller andra brännbara föremål placeras inuti ugnen i för att underlätta tillagning.
- B. Ta bort eventuella metallförslutare från pappers eller plastpåsar innan dessa placeras i ugnen.
- C. Om material inuti ugnen skulle fatta eld, håll ugnsluckan **STÄNGD**, stäng av ugnen och dra ur sladden eller stäng av strömmen vid manöverbrytare eller proppskåp.
- D. **ANVÄND EJ** ugnen som förvaringsplats. **LÄMNA EJ** pappersprodukter, matberedningskärl eller mat i ugnen då den ej är i bruk.



#### VARNING

Vätskor såsom vatten, kaffe eller te kan upphettas över kokpunkten utan att det syns att de kokar på grund av vätskans ytspänning. Det syns inte alltid att det bubblar eller kokar när behållaren tas ur mikrovägsugnen. **DETTA KAN INNEBÄRA ATT MYCKET VARMA VÄTSKOR PLÖTSLIGT KOKAR ÖVER DÅ EN SKED ELLER ETT REDSKAP STOPPAS I VÄTSKAN.** Minska risken för personskada genom att:

- i) **VÄRM EJ** upp vätskan för mycket.
- ii) Rör om vätskan både innan och under tiden den värms upp.
- iii) **ANVÄND INTE** raka kärl med smal hals vid uppvärmning.
- iv) Låt behållaren stå kvar i ugnen en stund efter vätskan värmts upp.
- v) Var försiktig då en sked eller ett redskap sätts ner i vätskan.



## VAR FÖRSIKTIG

Undvik person- eller egendomsskada genom att:

1. ANVÄND INTE ugnen för fritering. Fettet kan överhettas och vara farligt att hantera.
2. KOKA ELLER VÄRM INTE upp ägg i skal eller med en obruten äggula med mikrovågsenergi. Tryck kan bildas och ägget explodera. Stick hål på äggulan med en gaffel eller en kniv före tillagning.
3. Stick hål på skalet på potatis, tomater och liknande produkter före tillagning i mikrovågsugn. Om skinnet är genomstucket kommer ångan att släppas ut jämnt fördelat.
4. STARTA INTE ugnen utan att det finns någon mat i den.
5. Använd endast popcorn i förpackningar som är utformade och märkta för att användas i mikrovågsugn. Tillagningstiden varierar beroende på ugnens effekt. FORTSÄTT INTE uppvärmningen efter det popcornen har slutat att poppa. Popcornen kommer att brännas. LÄMNA INTE ugnen obevakad under tillagning.
6. Använd ej vanliga ugnstermometrar i ugnen. De flesta ugnstermometrar innehåller kvicksilver vilket kan orsaka en ljusbåge, funktionsfel eller skada på ugnen.
7. Använd ej metallartiklar i ugnen.
8. Använd INTE aluminiumfolie i ugnen
9. Använd aldrig papper, plast eller andra brännbara material som ej är avsedda för matlagning.
10. Vid matlagning med papper, plast eller andra brännbara material skall respektive tillverkares rekommendationer gällande produktanvändning iakttas.
11. ANVÄND EJ hushållspapper som innehåller nylon eller andra syntetiska fibrer. Upphettade syntetiska material kan smälta och leda till att papperet antänds.
12. HETTA EJ upp förseglade behållare eller plastpåsar i ugnen. Mat eller vätska kan expandera plötsligt, vilket kan leda till att behållaren eller påsen brister. Stick hål på eller öppna behållaren eller påsen före uppvärmning.
13. För att undvika felfunktion på pacemaker, tala med din läkare eller pacemakertillverkare om eventuell inverkan av mikrovågsenergi.
14. En auktoriserad serviceperson MÅSTE inspektera utrustning årligen. Registrera alla inspektioner och reparationer för framtida bruk

## SPARA DESSA ANVISNINGAR

## Jordning och installation

### Jordning / jordningsinstruktioner

**Ugnen MÅSTE jordas.** Jordning minskar risken för elektriska stötar genom att ge strömmen en flyktväg via en jordningskabel om kortslutning uppstår. Denna ugn är försedd med en jordad sladd och stickkontakt. Kontakten måste sättas i ett korrekt installerat och jordat vägguttag.

Kontakta behörig elektriker eller serviceperson, om du inte till fullo förstår jordningsanvisningarna eller om du är tveksam om utrustningen är korrekt jordad.

### Använd INTE en förlängningsladd.

Låt en behörig elektriker installera ett lämpligt uttag om sladden är för kort. Denna ugn skall kopplas till ett separat jordat uttag med kapacitet enligt produktspecifikationerna (finns på Amanas wavelink webbsida). Om mikrovågsugnen delar en krets med annan utrustning kan följden bli längre tillagningstid och att säkringar går.

### ANSLUTNING FÖR POTENTIALUTJÄMNING

På maskinens utsida finns en anslutning för potentialutjämning. Anslutningen är märkt med .



#### VARNING

För att undvika risk för elektriska stötar eller dödsfall måste denna utrustning vara jordad.



#### VARNING

För att undvika risk för elektriska stötar eller dödsfall får stickkontakten ej ändras.



## INSTALLATION

Packa upp ugnen

- Kontrollera så att det inte finns bucklor i ugnsluckan eller inuti ugnen.
- Rapportera omgående bucklor och skador till inköpsstället. Försök inte använda ugnen om den är skadad.
- Avlägsna allt material ur ugnen.
- Vänta några timmar med att ansluta ugnen till nätet om den har förvarats i ett mycket kallt utrymme.

### Radiostörningar

Mikrovågsdrift kan medföra störningar av radio- och TV-mottagning eller en liknande ugn. Störningarna kan reduceras eller elimineras på följande sätt:

- Rengör ugnsluckan och tätningytorna enligt anvisningarna i kapitlet "Skötsel och rengöring".

### Placering av ugnen

- Placera ej ugnen bredvid eller ovanför en värmekälla, till exempel en pizzaugn eller fryrkykokare. Detta kan medföra att ugnen inte fungerar ordentligt och kan förkorta de elektriska komponenternas livslängd.
- Blockera inte och täck ej över ugnsfiltret. Se till att det går att komma åt för rengöring.
- Installera ugnen på ett jämnt underlag i bänkhöjd.

**INSTALLATIONSÅTT**

- A. Se till att det finns minst 5 cm fritt utrymme på ugnens översida. Ett fritt luftflöde kyler ugnens elektriska komponenter. Om luftflödet hindras kan detta medföra att ugnen inte fungerar ordentligt och att de elektriska komponenternas livslängd förkortas.
- B. Allmänna marknadsmodeller: Det finns inte något krav på installationsfrihet på baksidan av ugnen. Endast **HDC21RB2, MCHDC21, HDC21DQ**: Tillåt minst 2,54 cm avstånd på ugnens baksida.
- C. Se till att det finns minst 2,54 cm fritt utrymme på ugnens sidor.
- D. Installera ugnen så att ugnens botten är minst 91,5 cm över golvet.

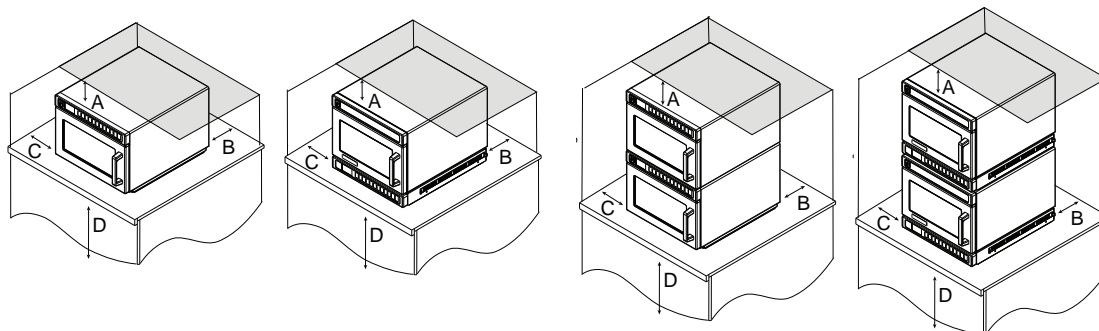
**Installation av luftfilter (gäller TYP 4 modeller)**

Ugnen levereras med två (2) luftfilter tejpade på golvet i ugnen.

**⚠ Använd INTE** ugnen utan att luftfiltren är installerade.

1. Ta bort tejp.
2. Placera luftfiltret i de infällda gallren längs basen på ugnens vänstra och högra sida.
3. Vinkla luftfiltret med den nedre kanten placerad i botten av gallret.
4. Vrid luftfiltrets överdel så att den klickar på plats.
5. Upprepa steg 2-4 för det andra luftfiltret på andra sidan.

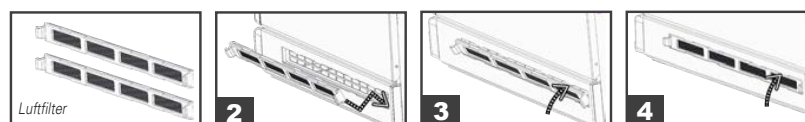



## TYP 1 och 4

### Styrpanelen och funktioner

Obs! Det finns fyra typer av kontroller som visas: Typ 1, Typ 2, Typ 3 och Typ 4. Välj kontrollen som matchar enheten. Kontrollpanelens färg kan variera beroende på modell.

#### Styrpanelens funktioner

##### (A) USB-PORT (vissa modeller)

Standard USB-flashenhet kompatibel. Tillåter import / export av programmerade inställningar och användaralternativ, och för att uppdatera firmware.

##### (B) SKÄRM

2.8" LCD-skärm i färg

##### (C) NUMERKNAPPAR

Används för att använda förinställda matlagningsprogram; göra inställningar; navigera genom skärmen; och / eller aktivera sekundära knappfunktioner.

##### (D) START/OK KNAPP

Börjar tillagning i manuellt läge för tidsinmatning. Startar om en avbruten tillagningscykel. Används för att spara inställningar och poster. Växlar mellan sidor i programmeringslägen och användaralternativ

##### (E) STOP/RESET KNAPP

Avbryter driften och / eller avslutar lägen och menyer

##### (F) SEKUNDÄRA FUNKTIONSTANGENTER

För att aktivera, håll ned motsvarande siffertangent i 0,75 sekunder.

Obs! Tryck och håll ner tiden kan ställas in mellan 0,75 - 2 sekunder med fabriksalternativ.

##### (i) Manuellt tidsinmatningsläge (knapp "1")

Tillåter operatören att värma utan att ändra de förinställda programknapparna.

##### (ii) Effektnivå (knapp "2")

Används för att ställa in mikrovågseffektnivån mellan 0% och 100% i steg om 10% (1 = 10% effekt, 2 = 20%, 3 = 30%, etc.) i manuellt läge för tidsinmatning. Används för att redigera COOK FACTOR i programmeringsläge.

##### (iii) Programmeringsläge (knapp "3")

Redigera förinställda program och / eller skapa nya program för anpassad matlagning.

##### (iv) Användaralternativ (knapp "4")

Låter användaren anpassa olika ugnsinställningar.

##### (v) X2 knappen (knapp "5")

Ökar en förinställd tillagningstid med en viss procentandel (COOK FACTOR). Den här funktionen är väldigt användbar vid tillagning av flera portioner.

##### (vi) Menu A/B (knapp "6")

Växlar menyval mellan två uppsättningar av programmerade tillagningsinställningar. "Meny A / B" -funktionen är endast tillgänglig när fabriksalternativet TALLOW AB MENU är aktiverat

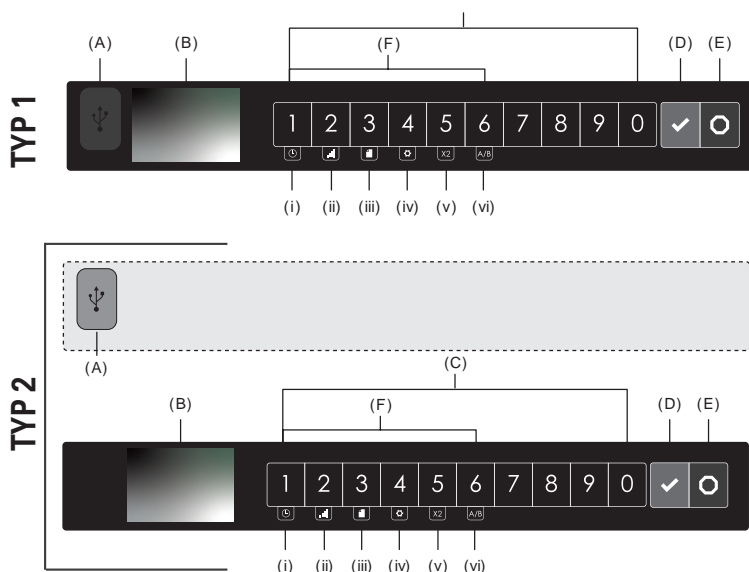

### Allmänna skärmar

#### Ready

Ugnen är redo att användas. Operatören kan trycka på knapparna för att starta förinställda program eller aktivera sekundära knappfunktioner.

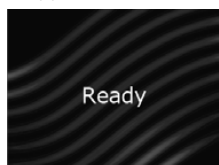

- Meny A/B inaktiverad
- X2 inaktiverat

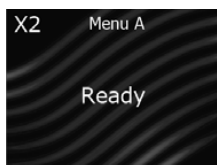

- Meny A öppen
- X2 aktiverat

#### Standby



#### Öppen dörr

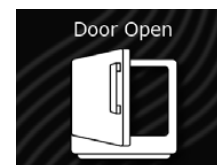

## TYP 1 och 4

## Tillagnings- och programmeringsfunktioner

## Programmeringsfunktioner

## Tillagning i steg

Tillåter operatören att använda upp till fyra olika tillagningsprogram eller steg i följd utan upprepad inmatning av värden. Till exempel kan ugnen ställas in för att först tina upp maten, sedan laga den och sedan hålla maten varm tills den serveras.

## Förinställda programknappar

Ugnen kan lagra mellan 10 och 200 matlagningsprogram i minnet. Tillgängligt antal varierar beroende på användaralternativet "Digit Entry" och "Menu A / B" fabriksinställning.

Obs: För att ändra "Digit Entry"; se avsnittet "Användaralternativ" i denna manual.

"Meny A / B" är endast tillgängligt när fabriksalternativet *ALLOW AB MENU* är aktiverat

SIFFERMATNING ANVÄNDARALTERNATIV	TILLGÄNGLIGA TILLAGNINGSPROGRAM	
	OM "MENY A / B" ÄR INAKTIVERAD	OM "MENY A / B" ÄR AKTIVERAD
<b>1</b> En siffra	10 program (0-9) (Totalt 10 matlagningsprogram)	2 menysektioner (A eller B) ↳ 10 program per meny (0-9) och (0-9) <b>(Totalt 20 matlagningsprogram)</b>
<b>01</b> Två siffror	100 program (0-99) (Totalt 100 matlagningsprogram)	2 menysektioner (A eller B) ↳ 50 program per meny (00-49) och (00-49) <b>(Totalt 100 matlagningsprogram)</b>
<b>1</b> Mapper	10 mapper (0-9) ↳ 10 program per mapp (0-9) <b>(Totalt 100 matlagningsprogram)</b>	2 menysektioner (A eller B) ↳ 10 mapper per meny (0-9) och (0-9) ↳ 10 program per mapp (0-9) och (0-9) <b>(Totalt 200 matlagningsprogram)</b>

## QUANTITY PROMPT (utvalda modeller)

Obs: Endast tillgängligt när fabriksalternativet *ALLOW QUANTITY PROMPT* är aktiverat och ""Quantity Prompt"" är aktiverat i "User Options"

Låter operatören välja förinställda knappar för ett menyalternativ, följt av mängden produkter som ska värmas upp. Tillagningstider och inställningar kan anpassas för kvantiteterna 1-9.

## Metoder för matlagning och programmering

## TILLAGNING MED FÖRINSTÄLLDA PROGRAMKNAPPAR

Låter operatören snabbt aktivera sparade tillagningssekvenser med 1-2 knappar

## TILLAGNING MED MANUELLT INSTÄLLD TID

Tillåter operatören att värma utan att ändra de förinställda programknapparna

## MANUELL KEYPAD-PROGRAMMERING

Tillåter operatören att använda knappar för att redigera förinställda program och / eller skapa nya program för anpassad matlagning.

## USB-PROGRAMMERING UPLOADS

Låter operatören ladda programinställningar och användaralternativ med en vanlig USB-flashenhet

## ACP-PROGRAMMERINGSAPP

Tillåter operatören att skapa och redigera programinställningar och användaralternativ på en dator.

För detaljerade instruktioner, besök: [www.acpsolutions.com/oven-programming](http://www.acpsolutions.com/oven-programming)

## TYP 1 och 4

### Användning



#### Avbryta drift

Öppna ugnsluckan och tryck på knappen STOP/RESET för att avbryta driften. Skärmen visar kvarvarande tid. Stäng luckan och tryck på knappen START för att återta driften.



#### Radera misstag

När ugnen inte är igång, tryck på knappen STOP/RESET för att radera skärmen. När ugnen är igång, tryck på knappen STOP/RESET en gång för att stoppa ugnen, sedan en gång till för att radera skärmen. Om ugnsluckan är öppen och skärmen visar en tidsinställning, stäng luckan och tryck på knappen STOP/RESET för att radera skärmen.

#### Fabriksinställda program

Alla förprogrammerade knappar är inställda på full effekt (100%).

KNAPP	TID	KNAPP	TID
1	10 s.	6	1:30 min
2	20 s.	7	2:00 min
3	30 s.	8	3:00 min
4	45 s.	9	4:00 min
5	1:00 min	0	5:00 min

*Obs! Fabriksinställningen kan variera beroende på modell*

#### Användning av förinställda programknappar

Från fabriken kommer denna ugn förprogrammerad med flera matlagningsprogram. Obs! För att värma med ett förinställt program, tryck på sifferknapparna. Ugnen börjar värmas upp automatiskt..

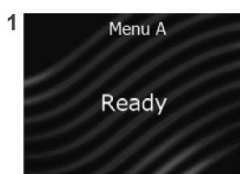

1. Öppna ugnsluckan och placera maten i ugnen. Stäng luckan.

- Skärmen visar "READY"

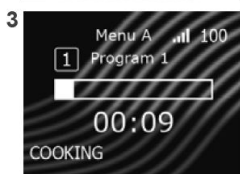

2. Välj knapp / knappar för önskat förprogrammerat tillagningsprogram.

- **Enkelsiffrig knappmatning:** tryck på en knapp(0-9)

- **Dubbelsiffrig knappmatning:** tryck på de två knapparna i ordning av det tvåsiffriga numret för önskat tillagningsprogram. (00-99)

- **Mappar:** tryck på en knapp för att öppna mappen (0-9), följt av knappen för önskad tillagningssekvens (0-9)

**Obs!** För att ändra alternativet för sifferinmatning, se avsnittet Användaralternativ i denna handbok



3. Ugnen startar tillagningen och visar återstående tillagningstid.

- Programnamn och återstående programtid visas

- Om ytterligare tillagningstid krävs, tryck på förinställd programknapp / knappar innan eller efter tillagningsprogrammet är slut

4. I slutet av tillagningsprogrammet ger ugnen en ljudsignal. Ta försiktigt maten ur ugnen.



#### X2 knappen, dubbel mängdinställning (option)

Håll knappen "5" intryckt för att växla funktionen för dubbel kvantitet PÅ.

• "X2" visas högst upp på skärmen när den är aktiverad.

Tryck på önskad siffertangent -tangenter.

• Skärmen visar programnamnet och räknar ner tillagningstiden för två kvantiteter.



#### MENY A / B (vissa modeller)

Håll knappen "6" intryckt för att växla mellan A- och B-menyer.

## TYP 1 och 4

### Quantity Prompt (utvalda modeller)

- Tryck på önskad knapp / knappar
  - ENTER QUANTITY-skärmen visas
- Ange önskad mängd med knapparna 1-9
  - Skärmen visar programnamnet och räknar ner tillagningstiden.

Mängden visas i det övre vänstra hörnet.

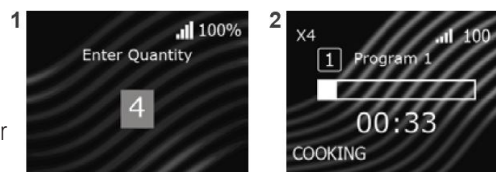

### Manuell inställning av tiden

Låter operatören värma utan att ändra de förinställda programknapparna.  
Från skärm READY eller DOOR OPEN:

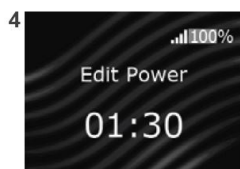
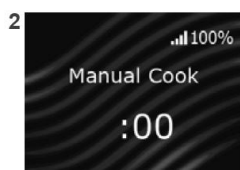

- Öppna ugnsluckan och ställ in maten i ugnen. Stäng luckan.
  - READY visas på skärmen.
  - Om knappen inte trycks in inom 60 sekunder, öppna och stäng ugnsluckan igen.
- Tryck och håll knappen "1" tryckt.
  - MANUAL COOK visas på skärmen.
- Mata in tillagningstid med sifferknapparna.
- Håll knappen "2" intryckt för att ändra effektnivå.
  - Tryck på knapparna för att ange mikrovågseffekt (%) ("1" = 10%, "2" = 20% osv.)  
För 100% effektnivå, tryck och håll ned knappen "2"
- Tryck på START / OK-knappen för att starta tillagningen



### Manuell inställning av tiden för tillagning i steg

Tillåter operatören att använda upp till fyra olika tillagningsprogram eller steg i följd utan upprepad inmatning av värden

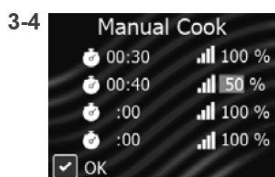

- Följ steg 1-4 ovan i "Manuell inställning av tiden" för att ange inställningar för steg ett.
- För lägga till ytterligare tillagningssteg:** Tryck och håll ned knappen "1"
  - MANUAL COOK visas på skärmen
- För att ange tillagningstid** för steg två: Tryck på knapp "2"
  - Ange tiden med hjälp av sifferknapparna
  - Tryck på START / OK
- För att ange effektnivå för steg två:** Tryck på knapp "6"
  - Tryck på knapparna för att ange mikrovågseffekt (%) ("1" = 10%, "2" = 20% osv.)  
För 100% effektnivå, tryck och håll ned knappen "2"
  - Tryck på START / OK
- För att ange ytterligare tillagningssteg:** Upprepa steg 3-4 för varje ytterligare steg, och ersätt motsvarande sifferknapp för varje steg.  
Exempel: För steg tre, tryck på sifferknappen "3" för att redigera tillagningstiden och tryck på sifferknappen "7" för att redigera effektnivå.
- Tryck på START / OK-knappen för att starta tillagningen

## TYP 1 och 4

## Programmerings-skärmar

## Programmeringsläge

Indikerar att ugnen är i programmeringsläge. Operatören kan trycka på knapparna för att öppna program- och / eller mappplatser.

**Obs!** Skärmarna kan variera beroende på användaralternativet "Digit Entry" och "Meny A / B"

**(A) PROGRAM / MAPPLATSER**

Siffrorna representerar programmerade tillagningssekvenser och tillgängliga minnesplatser. Oanvända platser är märkta "- Available". Första tillgängliga platsen är markerad. Användaren kan trycka på knapparna för att visa och redigera platser.

**(B) MENY A / B DISTINCTION (utvalda modeller)**

Visar aktiv menysektion. Operatören kan trycka och hålla ned knappen "6" för att växla mellan A- och B-menyer.

**(C) FLERA SIDOR**

Radioknapp-ikonerna  anger sidnummer. Skärmen växlar automatiskt till nästa sida varannan sekund. Operatören kan trycka på START / OK-knappen för att manuellt växla mellan sidor.

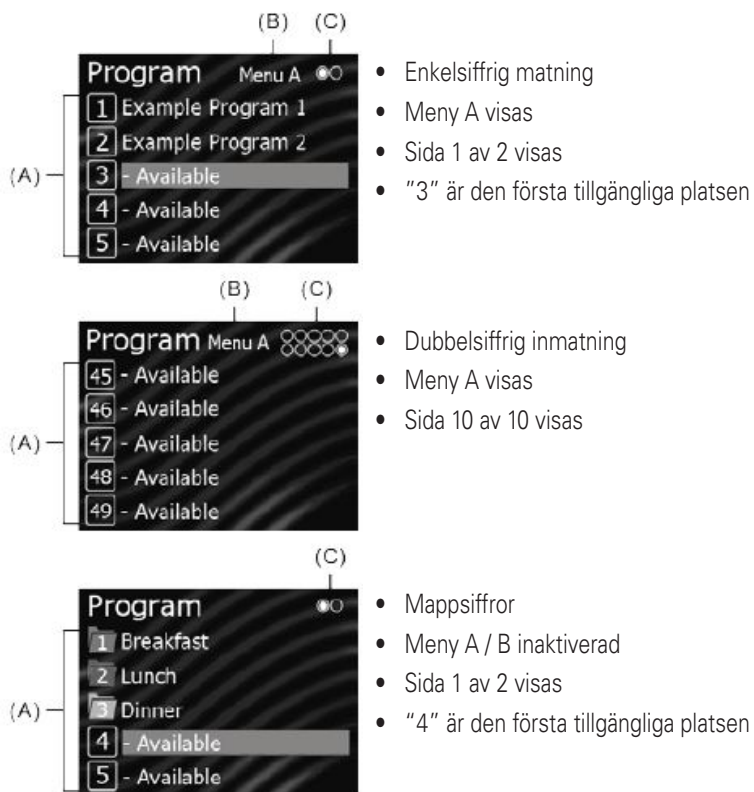

## TYP 1 och 4

### Programinmatningsskärm

Denna skärm visas medan ett program eller en mappplats är öppen.  
Lagrad plats representeras av nummer i övre högra hörnet på skärmen

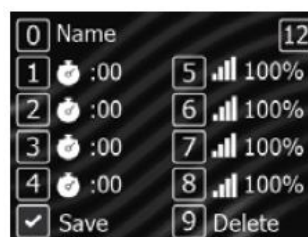
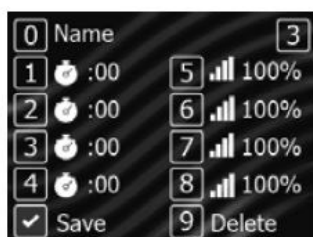

- Enkelsiffrig matning
- Plats "3"
- Dubbelsiffrig matning
- Plats "12"

#### Knappfunktioner för Programinmatning

KNAPP	FUNKTION
1	Redigera tillagningstid - Steg 1
2	Redigera tillagningstid - Steg 2
3	Redigera tillagningstid - Steg 3
4	Redigera tillagningstid - Steg 4
5	Redigera effektnivå - Steg 1
6	Redigera effektnivå - Steg 2
7	Redigera effektnivå - Steg 3
8	Redigera effektnivå - Steg 4
9	Ta bort program
0	Redigera programnamn
START	Spara
STOPP	Avsluta

### Skärm för att redigera namn

Denna skärm visas när du redigerar namnet på programmet eller mappen.  
Operatören kan trycka på knapparna för att ange ett namn.  
För att bläddra igenom tillgängliga tecken, tryck på samma knapp på nytt inom 1 sekund.

#### Knappfunktioner för redigering av namn

KNAPP	FUNKTION
1	1234567890
2	.,&!?'()/~@#\$\$%^*~+
3	QRSTqrst
4	ABCDabcd
5	IJKijkl
6	UVWuvw
7	EFGHefgh
8	MNOPmnop
9	XYZxyz
0	(mellanslag)
START	(spara och avsluta)
STOPP	(baksteg)

## TYP 1 och 4

### Manuellt programmeringsläge

3

Låter operatören redigera förinställda program och / eller skapa nya program för anpassad matlagning. Obs! Manuell programmering måste vara aktiverad i Användaralternativ (User Options).

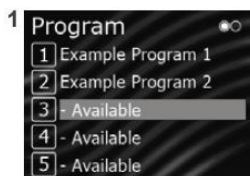

Från skärmen READY eller OPEN DOOR:

1. Håll knappen "3" tryckt.

- Ugnen visar en lista över förinställda program och tillgängliga platser
- Den första tillgängliga platsen markeras. Om inga platser är tillgängliga kommer det första förinställda programmet på första sidan att markeras.
- Skärmen växlar automatiskt till nästa sida med programplatser varannan sekund. Välj START-knappen för att manuellt växla till nästa sida.



2. Tryck på sifferknapparna för att öppna önskad programplats

• Skärmen för PROGRAMINMATNING (PROGRAM ENTRY) visas.

3. **För att redigera namn:** Tryck på knapp "0"

- EDIT NAME-skärmen visas
- Tryck på sifferknapparna för att ange programnamn.
- Tryck på START / OK-knappen för att spara och återgå till programinmatningsskärmen.

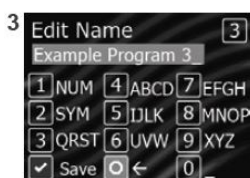

4. Redigera tillagningstiden för steg ett enligt följande: Tryck på knappen "1"

- Tryck på sifferknapparna för att ange tillagningstid
- Tryck på START / OK knappen för att spara och återgå till programinmatningsskärmen

5. För att redigera effektnivå för steg ett: Tryck på knapp "5"

- Tryck på knapparna för att ange mikrovågseffekt (%) ("1" = 10%, "2" = 20% osv.)  
För 100% effektnivå, tryck och håll ned knappen "2"
- Tryck på START / OK-knappen för att spara och återgå till programinmatningsskärmen

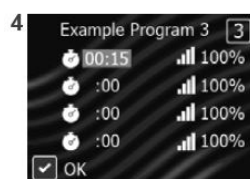

6. För att spara och avsluta programmeringsläget: Tryck på START / OK.

### Manuell programmering av flera steg

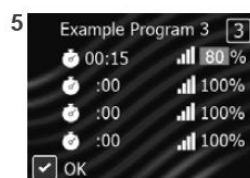

Tillagning i steg tillåter operatören att använda upp till fyra olika tillagningsprogram eller steg i följd utan upprepad inmatning av värden

1. Följ steg 1-5 ovan i "Manuellt programmeringsläge".

2. Upprepa steg 4-5 för varje ytterligare steg, och ersätt motsvarande siffertangenter för varje steg. Exempel: För steg två, tryck på sifferknappen "2" för att redigera tillagningstiden och tryck på knappen "6" för att redigera effektnivån.

3. Spara och avsluta programmeringsläget: Tryck på START / OK.



## TYP 1 och 4

### X2 programmering



Denna funktion möjliggör att en förinställd procentandel av den ursprungliga tillagningstiden, här kallad tillagningsfaktor, adderas till en tillagningssekvens. Standard tillagningsfaktor är 80% om inte annat anges.

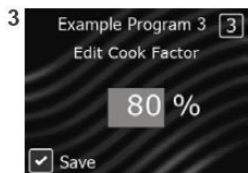

#### Att ändra tillagningsfaktor:

Från skärmen READY eller OPEN DOOR:

1. Håll knappen "3" tryckt.
2. Tryck på sifferknapparna för att öppna önskad programplats
  - Skärmen för programmatning (PROGRAM) visas.
3. Håll knappen "2" tryckt
  - Skärmen EDIT COOK FACTOR visas
  - Tryck på sifferknapparna för att ange tillagningsfaktor mellan 10 - 100%
  - Tryck på START / OK för att spara och återgå till programinmatningsskärmen

### Programmering av mappar (tillval)

Obs! Mappar måste först aktiveras i Användaralternativ> DIGIT ENTRY.

#### Navigera bland mapparna

- För att öppna mapp: Tryck på sifferknapparna för att öppna önskad mapp
- För att stänga mappen: Tryck på STOP / RESET

#### Skapa mappar

**Obs!** Önskad knapp-plats måste vara tom "- Available" innan du skapar en mapp.

Från skärmen READY eller OPEN DOOR:

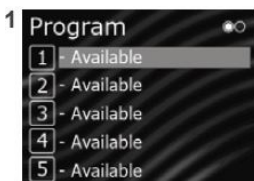

1. Håll knappen "3" tryckt.
  - Ugnen visar en lista över förinställda program och tillgängliga platser
  - Den första tillgängliga platsen markeras. Om inga platser är tillgängliga kommer det första förinställda programmet på första sidan att markeras.
  - Skärmen växlar automatiskt till nästa sida med programplatser varannan sekund. Tryck på START-knappen för att manuellt växla till nästa sida.
2. Tryck på en tillgänglig ("- Available") knapp från 0-9.
  - Fönstret PROGRAMINMATNING (PROGRAM ENTRY) visas
3. **För att redigera namn:** Tryck på knapp 0. Tryck på sifferknapparna för att ange namn. Tryck på START / OK för att spara namn.
4. **För att spara mapp:** Tryck på START / OK-knappen.

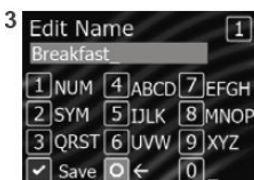

#### RADERA MAPPAR

Från skärmen READY eller OPEN DOOR:

1. Håll knappen "3" tryckt för att gå in i programmeringsläget.
2. Håll ned knapparna som motsvarar mappen för att radera den.
  - Innehållet i en borttagen mapp flyttas till toppnivån



## TYP 1 och 4

### Exportera meny via USB-minne

**Obs!** Innan du börjar måste "PIN-code" vara aktiverat i User Options.  
Från skärmen READY eller OPEN DOOR:

1. Sätt i USB-minnet i USB-porten
2. Håll ned knappen "4" tryckt
  - PIN-kodmeddelandet visas
3. Tryck på knapparna 1-3-5-7-9 för att öppna SERVICE MODE
4. Tryck på motsvarande siffertangentbord för att välja "Export to USB" (Exportera till USB).
  - EXPORTING... skärmen visas. Ugnen ger en ljudsignal när exporten är klar
  - Inställningar, menyalternativ och ugnsanvändningsdata laddas på USB-minne
5. Tryck på STOP / RESET för att avsluta SERVICE MODE. Ta bort USB-minnet.

#### Aktivera / inaktivera PIN-kod

Från skärmen READY eller OPEN DOOR:

1. Håll knapp "4" tryckt
  - Om du uppmanas ange PIN-koden och tryck på START / OK
2. Tryck på START / OK för att bläddra igenom sidor med användaralternativ tills "PIN-code" visas.
3. Tryck på motsvarande sifferknapp för att öppna alternativet "PIN-code"
4. För att ändra inställningen, tryck på motsvarande knapp
5. Tryck på STOP / RESET för att lämna menyn

### Importerera meny via USB-minne

**Obs!** Menyfilen måste ha formatet .xml och måste vara den enda filen på USB-minnet. Menyfilen måste sparas på USB-minnets översta nivå (rotkatalog) och kan inte placeras i några mappar.

Från skärmen READY eller OPEN DOOR:

1. Sätt i USB-minnet i USB-porten
2. Håll ned knappen "4" tryckt
  - Om du uppmanas, ange PIN-koden och tryck på START / OK
3. Tryck på START / OK för att bläddra igenom sidor med användaralternativ tills "Load File" visas
4. Tryck på motsvarande siffertangentbord för att välja "Load File"

**Varning:** Att ladda upp en ny fil kommer att skriva över befintliga objekt i ugnen. För att säkerställa att föremål inte går förlorade, säkerhetskopiera först filer genom att exportera till USB-enhet.

- IMPORTING ... visas.
  - IMPORT COMPLETE visas när importen är klar
  - Inställningar och menyalternativ laddas nu till ugnen och är färdiga att användas
5. Tryck på STOP / RESET för att avsluta. Ta bort USB-minnet.

## TYP 1 och 4



### ACP-programmeringsapplikation

För större och mer komplexa menyer kan det vara mer hanterbart att skapa och redigera menyer med hjälp av ACP-programmeringsprogrammet.

För detaljerade instruktioner, besök: [www.acpsolutions.com/oven-programming/](http://www.acpsolutions.com/oven-programming/)

### Öppna menyn i ACP-programmeringsapplikationen

**Obs!** Mer information finns i användarhandboken för ACP-programmeringsapplikation online

1. Sätt i USB-minnet i USB-porten på datorn.
2. Öppna ACP-programmeringsapplikationen.
3. Välj "File," och sedan "Open." Navigera till USB-minnet. Välj menyfilen (.xml-format) och öppna.

## Uppdatering av programvaran

**Obs!** Firmware-filerna måste laddas på USB-minne. Filerna måste sparas i USB-minnets rotkatalog och kan inte placeras i några mappar.

1. Från skärmen READY, tryck och håll tryckt knapp "7":
  - PIN-kodmeddelandet visas
2. Tryck på knapparna 1-3-5-7-9 för att öppna SERVICE MODE
3. Håll knapp "7" tryckt.
  - Skärmen för uppdatering av programvaran visas
4. Sätt i USB-minnet i USB-porten
5. Tryck på START / OK starta uppdateringen

### Felsökning:

Om programvaran inte laddas: tryck och håll ned STOP / RESET medan du kopplar i ugnen.

## TYP 1 och 4

## User Options (Användarinställningar)

Det finns flera alternativ du kan ändra för att anpassa ugnen för ditt företag. Alternativ visas nedan. Fabriksinställningen visas med fetstil.

## För att komma åt och ändra användarinställningar



Från skärmen READY eller OPEN DOOR:

1. Håll knapp "4" tryckt  
Om du uppmanas, ange PIN-koden och tryck på START / OK
  - USER OPTIONS visas
2. Tryck på START / OK för att bläddra igenom sidor med användarinställningar
3. För att komma åt en enskilt inställning, tryck på motsvarande knapp
  - För att ändra inställningen, tryck på motsvarande knapp
  - För att återgå till menyn Användarinställningar, tryck på START eller STOP / RESET
4. Tryck på STOP / RESET för att lämna menyn

Standardinställningar per modell (fabriksinställningar i fetstil). Fabriksinställningen kan variera beroende på modell

Inställning	Skärm	Beskrivning
End of Cycle Beep (Ljudsignal efter slut på program)	<b>3 Seconds</b> Continuous Burst	<b>3 sekunders kontinuerlig ljudsignal.</b> Kontinuerlig ljudsignal till luckan öppnas. En serie på 5 ljudsignaler i taget till luckan öppnas.
Speaker Volume (Högtalarvolym)	Low <b>Medium</b> High	Ställer volymen på låg. <b>Ställer volymen på medium.</b> Ställer volymen på hög.
Key Beep (Tangentsignal)	<b>On</b> Off	<b>Ljudsignal vid knapptryckning</b> Ingen ljudsignal vid knapptryckning..
Reset on Door Open (Återställ vid öppen lucka)	End Cook Cycle <b>Pause Cook Cycle</b>	Avbryter nedräkningen av uppvärmning efter att luckan har öppnats under programmet. <b>Tillåter ugnen att återuppta nedräkningen av uppvärmning efter att luckan har öppnats under programmet</b>
Digit Entry (Siffermatning)	<b>Single Digit</b> Double Digit Folders	<b>Tillåter 10 (0-9) förprogrammerade objekt</b> Tillåter 100 (00-99) förprogrammerade objekt Tillåter 10 mappar (0-9), vardera med 10 förprogrammerade objekt
Manual Programming (Manuell programmering)	<b>On</b> Off	<b>Tillåter användning av manuell tidsinmatning och förprogrammerade knappar</b> Tillåter endast användning av förprogrammerade knappar
Time Entry (Inmatning av tid)	<b>On</b> Off	<b>Manuell tidsinmatning / tillagning tillåten</b> Manuell tidsinmatning / matlagning ej tillåten
Maximum Cook Time (Max tillagningstid)	<b>10 minutes</b> 60 minutes	<b>Tillåter uppvärmningstid på 10 minuter</b> Tillåter uppvärmningstid på 60 minuter
Keypad Enable Window (Fönster för knappavstängning)	15 seconds 30 seconds <b>1 minute</b> 2 minutes	Knapparna stängs av 15 sekunder efter att luckan öppnats. Knapparna stängs av 30 sekunder efter att luckan öppnats. <b>Knapparna stängs av 1 minut efter att luckan öppnats.</b> Knapparna stängs av 2 minuter efter att luckan öppnats
On-the-Fly	<b>On</b> Off	<b>Tillåter att man trycker på ytterligare knappar för att lägga till eller ändra tid under en tillagningscykel</b> Inaktiverar att trycka på ytterligare knappar under en tillagningscykel
Quantity Prompt*	On <b>Off</b>	Uppmanar användaren om delkvantitetsmultiplikator (1-9) när han väljer ett förinställt program <b>Låter användaren laga individuella portioner och / eller använda X2 funktionen</b>
Default to Menu A or B*	<b>Menu A</b> Menu B	<b>Meny A visas som standard</b> Meny B visas som standard
PIN Code	<b>Off</b> On Set PIN Code	<b>PIN-kod krävs inte för att komma åt användaralternativ</b> PIN-kod krävs för att komma åt användaralternativ PIN-kod krävs. Skapa ny fyrsiffrig PIN-kod
Language (Språkval)	Bengali, kinesiska (mandarin), danska, nederländska, engelska, filippinska, franska, tyska, grekiska, hindi, italienska, japanska, koreanska, laotiska, norska, polska, portugisiska, rumänska, ryska, spanska, svenska, thailändska, ukrainska, vietnamesiska	
Load File (Ladda fil)	N/A	<b>Upptäcker USB-minne och importerar .xml-formatmenyfilen</b>

\* Endast tillgängligt på vissa modeller (visas endast i menyn Användaralternativ om fabriksalternativ är aktiverat)

## TYP 2 och 3

### Styrpanel och funktioner

#### Styrpanel

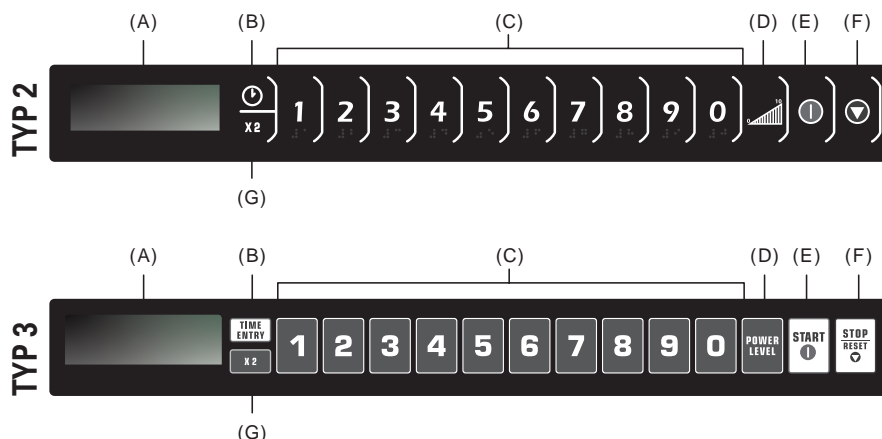

- (A) **SKÄRM** vissa modeller)  
Vissa föremål som visas kan ses men de lyser inte.
- (B) **KNAPP FÖR MANUELL TIDSINMATNING**  
Använd för att ange tillagningstid för antingen manuell inmatning eller programmering.
- (C) **NUMMEKNAPPAR**  
Används för att starta tillagningsprogram eller för att mata in tider och effektnivåer för "Manuell tidsinmatning".
- (D) **KNAPP FÖR EFFEKTNIVÅ**  
Används för att ställa in mikrovågseffektnivån mellan 0% och 100% i steg om 10% (1 = 10% effekt, 2 = 20%, 3 = 30%, etc.). Effektnivån kan sänkas för livsmedel som kräver långsammare och jämnare matlagning. Om tillagningstiden är inställd och START knappen tryckt, tillagas maten med 100% effekt. För att återställa effektnivån till 100% vid programmering, tryck på POWER LEVEL -knappen.
- (E) **STARTKNAPP**  
Startar manuell tillagning eller startar om en avbruten tillagningscykel. Använd för att spara tid och effektnivå vid programmering och gå vidare till nästa användaralternativ.
- (F) **STOP/ RESET -KNAPP**  
Använd för att lämna programmeringsläget och stoppa ett tillagningsprogram.
- (G) **X2 -KNAPP**  
Ökar en förinställd tillagningstid med en viss procentandel. Den här funktionen är väldigt användbar vid tillagning av flera portioner.

#### Programmeringsfunktioner

##### TILLAGNING I STEG

Tillåter operatören att använda upp till fyra olika tillagningsprogram eller steg i följd utan upprepad inmatning av värden. Till exempel kan ugnen ställas in för att först tina upp maten, sedan laga den och sedan hålla maten varm tills den serveras.

##### ANVÄNDARALTERNATIV

Låter användaren anpassa olika ugnsinställningar. Se avsnittet "Användaralternativ" i handboken för mer information.

##### MANUELL TIDSMATNING

Tillåter operatören att värma utan att ändra de förinställda programknapparna.

##### FÖRINSTÄLLDA PROGRAMKNAPPAR (DIGIT ENTRY)

Ugnen kan lagra mellan 10 och 100 matlagningsprogram i minnet.

##### A. Tillagning med en knapp

På fabriken är ugnen programmerad för att lagra 10 matlagningsprogram. Varje knapp startar ett tillagningsprogram.

##### B. Tillagning med dubbla knappar

Ugnsstyrningen kan ändras för att lagra upp till 100 tillagningsprogram. Varje post tilldelas ett tvåsiffrigt nummer, till exempel 01, 05 eller 20. När du använder programmeringen för dubbla knappar måste två knappar tryckas in för att starta tillagningscykeln. För att ställa in kontrollen till 100 matlagningsprogram, se avsnittet "Användaralternativ" i denna handbok.

## TYP 2 och 3

### Tillagningsskärm

TYP 2	TYP 3	Förklaring
READY	READY	När READY visas kan inmatning ske.
00:00	00:00	Visar tillagningstid. Om tillagning i steg är programmerad, visas den totala tillagningstiden
% MW POWER	COOK LEVEL	Visas medan ugnen är i drift för att visa den procentuella mikrovågseffektnivån. <b>TYP 2:</b> Mikrovågseffekten (%) visas som ett nummer 10-90 i intervaller om 10. Om inget nummer visas, går ugnen på full effekt. <b>TYP 3:</b> Tillagningsnivån visas ovan som ett nummer 1 till 9. (1 = 10%, 2 = 20%, 3 = 30%, etc.) Om inget nummer visas, går ugnen på full effekt.
COOKING	POWER	Visas medan ugnen genererar mikrovågsenergi under ett tillagningsprogram.

### Programmeringsskärm

TYP 2	TYP 3	Förklaring
PROGRAM	PROGRAM	Visas när du går in i programmeringsläge
P0-	P:0	Visas när ugnen går in i programmeringsläge endast för enkelsiffrigt minne
P--	P:	Visas när ugnen går in i programmeringsläge för dubbelsiffrigt minne. Två knappar måste tryckas för att komma in i ett program.
OPTIONS	OP:--	Visas när ugnen är i användarläge. Användaralternativ kan sedan ställas in eller anges.
CF:0-	CF:	Visas med en numerisk tillagningsfaktor när man trycker på X2-knappen. Cooking Factor är den procentandel med vilken tillagningstiden ökar när du använder X2-knappen för att laga flera portioner. (1 = 10%, 2 = 20%, 3 = 30%, etc.)
STAGE-	P:--1	Siffran (1 till 4) anger det steg som programmeras. <ul style="list-style-type: none"> <li>• Stil 2: Steg # visas ovanför tillagningstiden.</li> <li>• Stil 3: Steg # visas kort när du programmerar ett specifikt tillagningssteg.</li> </ul>

#### Avbryta drift

Öppna ugnsluckan och tryck på knappen STOP/RESET för att avbryta driften. Skärmen visar kvarvarande tid. Stäng luckan och tryck på knappen START för att återta driften.

#### Radera misstag

När ugnen inte är igång, tryck på knappen STOP/RESET för att radera skärmen. När ugnen är igång, tryck på knappen STOP/RESET en gång för att stoppa ugnen, sedan en gång till för att radera skärmen. Om ugnsluckan är öppen och skärmen visar en tidsinställning, stäng luckan och tryck på knappen STOP/RESET för att radera skärmen

#### Fabriksinställda program

Alla förprogrammerade knappar är inställda på full effekt (100%).

KNAPP	TID	KNAPP	TID
1	10 s.	6	1:30 min
2	20 s.	7	2:00 min
3	30 s.	8	3:00 min
4	45 s.	9	4:00 min
5	1:00 min	0	5:00 min

Obs! Fabriksinställningen kan variera beroende på modell

## TYP 2 och 3

### Användning av förinställda programknappar

Från fabriken kommer denna ugn förprogrammerad med flera matlagningsprogram. Obs! För att ändra alternativet för enkel eller dubbel knappmatning, se avsnittet "Användaralternativ" i denna handbok.

1. Öppna ugnsluckan och placera maten i ugnen. Stäng luckan.
  - Skärmen visar "READY"
2. Välj knapp / knappar för önskat förprogrammerad tillagningsprogram.
  - **Enkelsiffrig knappmatning:** tryck på en knapp(0-9)
  - **Dubbelsiffrig knappmatning:** tryck på de två knapparna i ordning av det tvåsiffriga numret för önskat tillagningsprogram. (00-99)
3. Ugnen startar tillagningen och visar återstående tillagningstid.
4. Om ytterligare tillagningstid krävs, tryck på förinställd programknapp / knappar) innan eller efter tillagningsprogrammet är slut
5. I slutet av tillagningsprogrammet ger ugnen en ljudsignal. Ta försiktigt maten ur ugnen.

### Manuell inställning av tiden

Låter operatören värma utan att ändra de förinställda programknapparna.

1. Öppna ugnsluckan och ställ in maten i ugnen. Stäng luckan.
  - READY visas på skärmen.
2. Tryck på knappen TIME ENTRY.
  - READY och 0000 visas på skärmen.
3. Mata in tillagningstid med sifferknapparna.  
Om knapparna inte trycks in inom 60 sekunder, öppna och stäng ugnsluckan igen.
4. Tryck på knappen POWER LEVEL för att ändra effektnivå.  
Tryck på en sifferknapp för att justera effektnivån eller tryck på POWER LEVEL-knappen igen för att återställa till 100%.
  - TYP 2: Skärmen visar "% MW POWER" och aktuell effektnivå om det inte är 100% effekt.
  - TYP 3: Skärmen visar "COOK LEVEL" och aktuell effektnivå om det inte är 100% effekt.
5. **För att lägga till i ytterligare tillagningssteg:** Upprepa steg 2-4 för varje ytterligare tillagningssteg.
  - Upp till fyra olika steg kan programmeras.
6. Tryck på START -knappen.

### X2 knappen

Att öka tillagningstiden när mer än en portion ska tillagas.

1. Öppna ugnsluckan och ställ maten i ugnen. Stäng luckan.
  - Skärmen visar READY.
2. Tryck på knappen X2.
  - Tiden som läggs till är en procentandel av den förinställda tillagningstiden.
  - Procentandelen kan ändras. Se sektionen Programmering i denna manual.
3. Tryck på valfri förprogrammerad knapp.
4. Ugnen startar och visar återstående tillagningstid

## TYP 2 och 3

### Programmeringsläge

Tillåter operatören att tilldela tillagningstider, effektnivåer och steglagning till sifferknapparna.

1. Öppna ugnsluckan och håll ned knappen "1" i 5 sekunder. Ugnen er en ljudsignal.
  - **TYP 2:** Skärmen visar "PROGRAM"
  - **TYP 3:** Skärmen visar "P:0"

- Anmärkning: Om STOP / RESET -knappen trycks innan programmeringen är klar, kasseras ändringarna och ugnen går ur programmeringsläget.
2. Välj knapp / knappar för att ändra eller granska programmets tillagningssekvensen.
  - **Ensisiffrig knappmatning:** tryck på en knapp (0-9)
  - **Dubbelsiffrig knappmatning:** tryck på de två knapparna i ordning av det tvåsiffriga numret för önskat tillagningsprogram. (00-99)
3. Ställ in önskad tillagningstid med hjälp av sifferknapparna.
4. Ställ in effektnivå genom att trycka på POWER LEVEL -knappen.

Tryck på en sifferknapp för att justera effektnivån eller tryck på POWER LEVEL-knappen igen för att återställa till 100%.

  - **TYP 2:** Skärmen visar "% MW POWER" och aktuell effektnivå om det inte är 100% effekt.
  - **TYP 3:** Skärmen visar "COOK LEVEL" och aktuell effektnivå om det inte är 100% effekt.
5. **För att lägga till i ytterligare tillagningssteg:** Upprepa steg 3-4 för varje ytterligare tillagningssteg.
  - Upp till fyra olika steg kan programmeras.
6. Tryck på START -knappen för att spara programmet.
7. För att avsluta programmeringsläget: Tryck på STOP / RESET-knappen eller stäng ugnsluckan.

### X2 programmering

Denna funktion möjliggör att en förinställd procentandel av den ursprungliga tillagningstiden, här kallad tillagningsfaktor, adderas till en tillagningssekvens.

#### Att ändra tillagningsfaktor:

1. Öppna ugnsluckan.
2. Tryck och håll in knapp 1 i ungefär 5 sekunder.
3. Tryck på knappen som ska programmeras.
4. Tryck på knappen X2.
5. Tryck på sifferknapp för att ändra tillagningsfaktor.
  - Knapp 5 ändrar tillagningsfaktorn till 50%.
  - Knapp 3 ändrar tillagningsfaktorn till 30%.
6. Tryck på knappen START för att spara ändringarna.

## TYP 2 och 3

## Användarinställningar

## Ändring av användarinställningar

Inställningar såsom enkel- eller dubbelknappsprogrammering, ljudvolym (ljudsignal) och maximal tillagningstid kan ändras efter personlig smak.

- Öppna ugnsluckan och håll ned knappen "2" i 5 sekunder. Ugnen ger en ljudsignal.
  - Typ2: Skärmen visar "OPTIONS"
  - Typ 3: Skärmen visar "OP:"

Anmärkning: Om man trycker på STOP / RESET innan programmeringen är klar, kasseras ändringarna och ugnen går ur programmeringsläget.

- Tryck på valfri knapp för att ange relaterade alternativ som anges nedan.
- För att ändra, tryck upprepade gånger på knappen tills önskad inställning har uppnåtts.
  - Varje gång knappen trycks ändras alternativet.
- Tryck på START för att spara den valda inställningen.
- För att lämna användarläget, tryck på STOP / RESET och stäng luckan.

Sifferknappar	Skärm	Inställningar (fabriksinställningar i fetstil)
1 Ljudsignal efter slut på program	OP:10 OP:11 OP:12	3 sekunders kontinuerlig ljudsignal. Kontinuerlig ljudsignal till luckan öppnas. En serie på 5 ljudsignaler i taget till luckan öppnas.
2 Högtalarvolym	OP:20 OP:21 <b>OP:22</b> OP:23	Stänger av ljudsignalen. Ställer volymen på låg. <b>Ställer volymen på medium.</b> Ställer volymen på hög.
3 Tangentsignal	OP:30 <b>OP:31</b>	Stänger av ljudsignal vid knapptryckning. <b>Sätter på ljudsignal vid knapptryckning.</b>
4 Fönster för knappavstängning	OP:40 OP:41 <b>OP:42</b> OP:43	Knappen stängs av 15 sekunder efter att luckan öppnats. Knappen stängs av 30 sekunder efter att luckan öppnats. <b>Knappen stängs av 1 minut efter att luckan öppnats.</b> Knappen stängs av 2 minuter efter att luckan öppnats
5 Lägg till tid under uppvärmning	OP:50 <b>OP:51</b>	Förhindrar att uppvärmningstid läggs till under pågående uppvärmning. <b>Tillåter ändring av tillagningstid under gång när en minnesknapp trycks in.</b>
6 Återställ vid öppning av ugnslucka	OP:60 <b>OP:61</b>	Tillåter att ugnen återupptar nedräkning efter att ugnsluckan öppnats under en sekvens. <b>Avlutar nedräkning efter att luckan öppnats under en sekvens.</b>
7* Maximal tillagningstid	OP:70 <b>OP:71</b>	Tillåter 60 minuters tillagningstid. <b>Tillåter 10 minuters tillagningstid.</b>
8 Manuell användning	OP:80 <b>OP:81</b>	Tillåter endast användning av förprogrammerade knappar. <b>Tillåter både manuell användning och förprogrammerade knappar.</b>
9 Dubbsiffriga funktioner	<b>OP:90</b> OP:91	<b>Tillåter 10 (0-9) förprogrammerade knappar.</b> Tillåter 100 (00-99) förprogrammerade knappar.
0 Rengör filter -meddelande	OP:00 <b>OP:01</b> OP:02 OP:03	Visa inte meddelandet <b>Visa meddelandet i 24 timmar var 7: e dag</b> Visa meddelandet i 24 timmar var 30: e dag Visa meddelandet i 24 timmar var 90: e dag

\* Fabriksinställningen kan variera beroende på modell



## Riktlinjer för matlagning

ACP-mikrovågsugnen kan göra ditt jobb enklare. Du lagar mat på förhand och serverar mer. Du spenderar också mindre tid på att förbereda rätter med specialbeställning. För att vara säker på ständigt bra resultat bör du komma ihåg några enkla riktlinjer.

### Matvariabler

Mikrovågsugnmatlagning kan påverkas direkt av olika matvariabler.

Matens **form** kan i hög grad påverka tillagningstiden. Mat som är platt och tunn värmer snabbare än mat som är tjock. Till exempel lagas en gryta snabbare i ett platt kärl än i en liten skål. Livsmedel som skärs i små bitar kokar snabbare än stora livsmedel. Styckena ska ha en enhetlig storlek och form för mer enhetlig matlagning, annars kommer de mindre bitarna att lagas snabbare. Den kraftigtse uppvärmningen sker inom 1,9 cm från matens yta. Det inre av stora matvaror, eller täta livsmedel, värms upp av värmen från det yttre matlagret. Den mest enhetliga tillagningen sker i platta, doughnutformade livsmedel. För bästa resultat, tillaga produkter samtidigt som har liknande storlekar och former.

**Mängden eller volymen** på en mat kan påverka tillagningstiden. När volymen på maten ökas ökar den tid som krävs för att laga eller värma föremålet nästan proportionellt. Om du placerar dubbelt så mycket mat i ugnen tar det nästan dubbelt så lång tid att laga maten. För att bestämma tiden för större kvantiteter, multiplicera den individuella serveringstiden med den ökade mängden och minska sedan den totala tillagningstiden med cirka 20%.

Livsmedlets **täthet** kan i hög grad påverka tillagningstiden. Porösa livsmedel, som bröd, kakor eller bakverk, värms upp mycket snabbare än täta kött av samma storlek. Porösa livsmedel absorberar mikrovågor snabbt. Kött absorberar mikrovågor mestadels på utsidan och det inre värms upp genom ledning, vilket ökar tillagningstiden. Kött kan tillagas i sås, om så önskas. På grund av fuktinnehållet värms en sås snabbt. Värmen överförs till köttet, så köttet värms snabbare på grund av värme genom ledning såväl som genom mikrovågor.

Matens **starttemperatur** påverkar tillagningstiden. Varje temperaturgrad som maten ska höja måste förses med en bestämd mängd energi. Lägre starttemperaturer kräver mer energi och mer tid att laga mat. Därför kräver matvaror i kylskåp en längre tillagningstid än mat i rumstemperatur. Livsmedel som redan är lite varma värms upp mycket snabbt i ugnen.

Matens **fuktinnehåll** påverkar tillagningstiden. Ju högre fuktinnehåll i ett livsmedel desto längre koktid.

**Salt-, fett- och sockerhalten** i livsmedel påverkar tillagningstiden. Livsmedel som innehåller höga salt-, fett- och sockernivåer värms upp mycket snabbt och kan nå mycket högre temperaturer än livsmedel med lågt salt-, fett- och sockernivå. Livsmedel med lägre salt-, fett- och sockernivåer kräver längre tillagningstider.

**Matens placering** i en mikrovågsugnshållighet påverkar hur maten lagas. En "rund" ordning är bäst. Använd runda redskap när det är möjligt. Ordna också mat som bakad potatis i en cirkel, snarare än i rader, för matlagning. När bara ett stycke tillagas, placera det i mitten av ugnen för matlagning.

### Att påverka maten

Ibland föreslår recept att man manipulerar eller flyttar mat under tillagningen. Det finns flera former av att påverka maten:

**Omrörning** krävs mindre ofta i mikrovågsugn än vid konventionell matlagning. Vid konventionell matlagning använder du en sked för att flytta maten upp från botten av en kastrull för att jämnt fördela värmen. I mikrovågsugn kan du också röra om maten för att omfördela värmen i vissa livsmedel, men du måste röra från utsidan av en skål mot insidan eller mitten. Om ett recept säger att man rör om en eller två gånger under tillagningen, rör om med ungefär jämnt mellanrum. Till exempel, i en 12-minuters tillagningsperiod, om ett recept säger att rör om två gånger, rör om efter 4 minuters tillagning och igen efter 8 minuters tillagning. Det är dock inte nödvändigt att vara exakt. Rör om endast vid behov. När du använder lägre effektnivåer eller inställningar krävs mindre omrörning. Några exempel på livsmedel som kan kräva omrörning är puddingar, endel grytor, såser, soppor och äggrätter. Vissa livsmedel kan inte röras om. Dessa livsmedel ordnas om eller vänds.

Vissa livsmedel kan inte röras om och ska därför **placeras om eller ordnas om** under tillagningen. Några exempel: bakad potatis, muffins (i vaniljsås), kycklingbitar och andra. Omplacering möjliggör jämnare matlagning av livsmedel. Livsmedel som tillagas, täcks eller tillagas med lägre effektnivåer kräver vanligtvis lite omläggning. Vändning sker när mat inte kan röras om. Livsmedel som tillagas, täcks eller tillagas med lägre effektnivåer kräver vanligtvis lite vändning.

**Att vända mat:** Att vända mat görs för att fördela värme. Kött och fjäderfä är två typer av livsmedel som ibland "vänds". Exempel: stekar, kalkoner och hela kycklingar. Små köttbitar kan behöva vändas när de är i grytor eller i en stekpanna.

**Rotering eller vändande av kärlet:** Det finns några livsmedel som inte kan röras om, ordnas om eller vändas. Därför vrids eller roteras kokkärlet. En halvsvängning innebär att du tar tag i skålen och vänder den del av skålen som vetter mot ugnsluckan tills den vetter mot baksidan av ugnen. Exempel på livsmedel som ibland vänds eller roteras är kakor, pajer eller souffléer. När du lagar mat till lägre effektnivåer eller Inställningar krävs mindre rotering vid matlagningen.

### Mikrovågsredskap

Använd aldrig kärl eller lock som innehåller metall. Detta inkluderar alla metall- och emaljerade kärl med metallkärna, folie och kärl med metalldekorationer. Lämpliga matlagningskärl är tillverkade av papper, glas, porslin, tyg och flätade korgar.

REKOMMENDERADE	ICKE REKOMMENDERADE
Glas / Keramik	Aluminiumfolie
Naturlig fiberduk	Matkassar
Icke-återvunnet papper	Återvunnet papper
Plast	Bly kristall
Trä	Tidningar
	Metall
	Porslin med metalldekorationer

### Check av tillagningskärl

Använd följande test för att kontrollera redskap för mikrovågssäkerhet.

- Lägg ett glaskärl med vatten bredvid det tomma kärlet som ska testas i mikrovågsugnen.
- Värm upp med full effekt i en minut.
- Kontrollera temperaturen på skålen och vattnet.
  - Om kärlet förblir sval och vattnet är varmt är skålen mikrovågssäker.
  - Om kärlet är något varmt, använd den för kortvarig tillagning.
  - Om kärlet är varmt och vattnet är kallt, använd det inte. Kärlet förblir svalt om det inte absorberar mikrovågor och mikrovågorna absorberas av vattnet. Kärlet blir varmt om det absorberar mikrovågor.

### Tillagningstips

**Täck mat för snabbare och jämnare tillagning.** Glaslock, plastfolie, tallrikar eller andra pappersprodukter kan användas. Täck inte för tätt, tillåt ångan att komma ut fritt.

**Stick hål i påsar, plastfolieöverdrag och alla livsmedel** med tunnt skinn eller skal, såsom potatis, squash, tomater, ägg etc. Detta förhindrar en explosion i ugnen och möjliggör expansion och / eller utsläpp av ånga.

**Livsmedel bör placeras noggrant på tallriken.** För bästa resultat, ordna mat som grönsaker eller grytträtter jämnt runt tallrikens kant med något mindre djup i mitten. Kanterna på matvaror får inte överlappa eller överhänga tallrikens kant. Täck kött med sås eller och fukta alla torra livsmedel utom bröd eller bakverk.

**Stapla inte mat eller maträtter på tallrikar i ugnen.** Istället, när du lagar mer än en rätt eller tallrikar, ska alla tallrikar placeras på samma nivå i ugnen och utrymme bör lämnas mellan alla behållare

## Övriga tips

1. Korkäril
  - a. Värm eller koka alltid matvaror i täckta behållare för att åstadkomma:
    - Ånghållning för effektiv tillagning och för att hålla maten fuktig
    - Jämna tillagningsresultat och temperaturer
    - En renare ugn och förebyggande av matstänk
  - b. Keramik, papper, porslin, styrofoam, glas och plast är lämpliga material för användning i mikrovågsugnar. En hög temperaturbeständig bärnstensgryta rekommenderas för ALLA artiklar, särskilt de med högt fettinnehåll eller sockernehåll, eftersom dessa ingredienser blir heta mycket snabbt.
2. Mattemperatur
  - a. För att nå önskad serveringstemperatur kräver frysta livsmedel längre tillagningstid än kyllda föremål.
  - b. Kyllda produkter
    - Föremål som förvaras vid 4°C i kylskåp bör täckas under uppvärmning. Gäller inte bröd, bakverk eller andra produkter med en panerad yta, som bör värmas utan lock för att undvika uppmjukning.
  - c. Rumstempererade produkter:
    - Livsmedel som hålls vid rumstemperatur, t.ex. konserver eller grönsaker, kommer att kräva mindre tid för uppvärmning än kyllda produkter.
  - d. Konventionellt tillagade livsmedel bör vara lite underkokta för att förhindra överkokning när de uppvärms i mikrovågsångning.
  - e. Efter att en ånguppvärmning har slutförts fortsätter de interna mattemperaturerna att stiga något på grund av närvaron av ånga.
3. Matens struktur
  - a. Matvaror som innehåller mycket fett, socker, salt och fukt drar åt sig och absorberar snabbt mikrovågsenergi, vilket möjliggör en kortare tillagningstid.
  - b. Föremål som innehåller mycket protein eller fiber kräver längre tillagningstid på grund av en långsammare absorption av mikrovågsenergi.
4. Mängd
  - a. När massan av mat ökar kommer tillagningstiden att öka.

## Skötsel och rengöring

Mikrovågsenergi dras till alla matkällor i ugnen. Matstänk eller spill kan påverka värmeprestanda och kan också orsaka skador på ugnen. Håll mikrovågsugnen ren och ta bort matrester för att förhindra skador på ugnen. Följ rekommendationerna nedan för korrekt underhåll av ugnen



### VARNING

För att undvika elektriska stötar som kan orsaka allvarliga personliga skada eller dödsfall, dra ur nätsladden eller bryt strömtillförseln med huvudströmbrytaren till ugnen innan rengöring.

Använd skyddshandskar och skyddsglasögon vid rengöring av ugnen.

Underlåtenhet att hålla ugnen i ett rent tillstånd kan leda till försämring av unens ytor vilket kan förkorta apparatens livslängd och eventuellt leda till en farlig situation.

### VARNING: ATT INTE FÖLJA UGNENS RENGÖRINGSINTRUKTIONER KAN HÅVA GARANTIN



- **Använd INTE** slipande rengöringsmedel eller rengöringsmedel som innehåller ammoniak, citron, fosfater, klor, natrium eller kaliumhydroxid (lut). Användning av kaustiska rengöringsprodukter eller sådana som innehåller ammoniak, citron, fosfater, klor, natrium eller kaliumhydroxid (lut) kan skada kritiska ugnsdelar.

#### Användning av ej godkända rengöringsmedel ogiltigförklarar garantivillkoren.

- Häll **aldrig** vatten i mikrovågsugnen.
- **Använd INTE** trycktvätt.
- **Använd INTE** ugnen utan att antenskyddet och luftfiltret är på plats.
- Slå **aldrig** på eller använd ugnen under rengöringsproceduren. Koppla alltid ur ugnen innan du rengör den.
- Apparaten ska **INTE** rengöras med vattenstråle eller ångrengörare.

## Dagligt underhåll och rengöring

### UGNENS INNRE, YTTRE OCH LUCKA

1. Bryt ugnens strömtillförsel 
2. Ta bort matrester
3. Rengör mikrovågsugnen med mildt rengöringsmedel i varmt vatten med mjuk svamp eller duk.  
Vrid ur svampen eller duken för att ta bort överflödigt vatten innan du torkar av utrustningen.
4. Vid behov, koka en kopp vatten i mikrovågsugnen för att lossa smutsen innan du rengör den.

### KONTROLLPANEL

5. Öppna ugnsluckan för att avaktivera ugnstimern.
6. Rengör med mildt rengöringsmedel i varmt vatten med mjuk svamp eller duk.  
Vrid ur svampen eller duken för att ta bort överflödigt vatten innan du torkar av utrustningen.

### ANTENN/STÄNKSKYDD

Antennskyddet (eller stänkskyddet) är en viktig del av ugnens design.

Rengör skyddet på plats för att förhindra att matstänk / skräp samlas i ugnens tag.

7. Bryt ugnens strömtillförsel 
8. Rengör antennskyddet med mildt rengöringsmedel i varmt vatten med mjuk svamp eller duk.  
Vrid ur svampen eller duken för att ta bort överflödigt vatten innan du torkar av utrustningen.

9. **FÖR ENVIS SMUTS** kan det vara nödvändigt att ta bort antennskyddet för noggrannare rengöring.

- a. Bryt ugnens strömtillförsel  för att stoppa antennen från att rotera
- b. Ta bort antennskyddet

- Tryck på de främre två flikarna och dra nedåt
- Ta bort syddet genom att luta i 45 graders vinkel

- c. Rengör skyddet i varmt vatten med mildt rengöringsmedel. Skölj med vatten.

- d. Torka ordentligt

- e. Montera tillbaka skyddet

- Placera skyddet med "This Side Up" uppåt och läsbar
- För in skyddet i fördjupningen i en vinkel
- Sätt i de två bakre stiften och tryck sedan framsidan uppåt

- f. Kontrollera att installationen är korrekt

- Efter montering måste de 4 stiften sättas in genom hålen.
- Dra med fingret nedåt på skärmen för att försäkra dig om att alla stift sitter i hålen och att skyddet är ordentligt installerad.

- g. Anslut strömmen till ugnen igen.

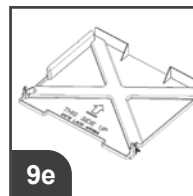
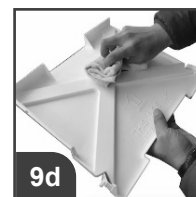
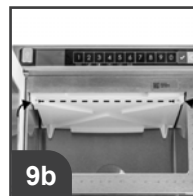

## Underhåll och rengöring en gång i veckan

### LUFTFILTER

Rengör luftintagsfiltret varje vecka för korrekt luftflöde.



**VIKTIGT:** Rengör luftfiltret regelbundet för att undvika överhettning och skador på ugnen.



**VARNING:** Använd INTE ugnen utan filter på plats.

1. Lokalisera luftfiltret / filtren:

► **Typ 1, Typ 2, och Typ 3 modeller:**

Ugnen har ett luftfilter. Luftfiltret finns under ugnsluckan.

► **Typ 4 modeller:**

Ugnen har två (2) luftfilter. Luftfilter finns på nedre högra och vänstra sidan av ugnen.

2. Bryt ugnens strömtillförsel 

3. Ta tag i filterflikarna och dra framåt. Filtret lossnar från fästena.

4. Tvätta filtret i hett vatten och mildt rengöringsmedel. Skölj och torka noggrant.

5. Sätt tillbaka filtret genom att sätta fast nedre delen i fästena och tryck övre delen av filtret på plats.

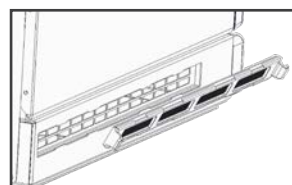
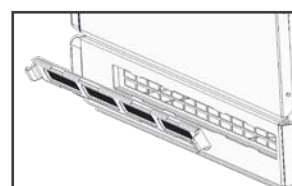

## Underhåll och rengöring en gång i månaden

### LUFTUTSLÄPPSVENTILERNA

Utsläppsgallret på ugnens botten och baksida. Rengör luftventilen med en fuktig duk för att tillförsäkra ordentligt luftflöde. Torka noga.



## Innan servicepersonal tillkallas



**WARNING!** För att undvika elektriska stötar som kan orsaka svåra personskador eller dödsfall, ta aldrig bort höljet. Endast behörig serviceperson får avlägsna höljet.

Symptom	Möjlig orsak
Ugnsfläkten går och lampan förblir tänd när tillagningsprogrammet är klart	Fläkten kyler ugnens komponenter. Det är normalt att fläkten går i 60 sekunder
Ugnsfläkten går medan ugnen inte värmer	Normal ofunktion
Om ugnen inte fungerar:	Kontrollera att ugnen är inkopplad. Kontrollera säkringen eller brytaren. Se efter så att ugnen är kopplad till rätt strömkrets. Kontrollera att ugnen är kopplad till jordad och polariserad strömkrets. Kontakta elektriker för bekräftelse.
Om ugnen inte accepterar inmatningar när man trycker på knappar.	Öppna och stäng ugnsluckan. Tryck på knapparna igen.
Om ugnen inte fungerar som den ska	Dra ur kontakten, vänta en minut, sätt i kontakten igen.
Om ugnen fungerar ojämnt	Se efter om det finns något som hindrar luftflödet i filtren och luftutsläppsventilen.
Ugnen fungerar men maten värms ej	Ställ en kopp kallt vatten i ugnen. Värm i en minut. Om vattentemperaturen inte ökar, fungerar ugnen inte som den ska och servicepersonal bör tillkallas.
"Clean Filter" visas på skärmen	Detta är normalt och kommer att visas i 24 timmar.
"Frost" skärm	Ugnskärmen måste återställas. Koppla ur ugnen. Vänta 5 sekunder. Anslut igen.
"INVALID ENTRY" visas	Tillagningstiden är noll eller inte inställd. Ange rätt tillagningstid.
"Exceeds Maximum Cook Time" visas	Den totala tillagningstiden överstiger den maximalt tillåtna. Kontrollera tillagningstiderna per steg. Kontrollera användaralternativ> Maximum Cook Time (Maximal tillagningstid)



[www.metos.com](http://www.metos.com)